



Produits pour archives, musées,  
bibliothèques et collections  
historiques

## **Catalogue 2 - Collections photographiques**

Boîtes, chemises, conditionnement  
Papiers, cartons  
Feuilles d'album, poches  
Montage, présentation



### **Bienvenue**

Depuis plus de 150 ans la photographie influence le monde des hommes et son importance comme bien culturel, si fragile, est immense. La préserver est le devoir des professionnels des métiers de la restauration, de la conservation, de l'archivage et des photographes mêmes. La société Hans Schröder apporte sa contribution à ce défi important et vous invite à découvrir ce catalogue et les offres relatives à la conservation de photographies, diapositives, négatifs, plaques de verre, cartes postales, etc.

Vous trouverez ci-après une sélection des produits les plus demandés, comme les excellents produits SECOL, MUNKTELL, et CHRONOS, les boîtes de photos „Prisma“, „Reflex“, "Illumina", "Scala" et "Focus" ainsi que beaucoup de nouveaux produits à des prix modérés.

Claudia Schröder  
Responsable Clients France, Benelux, Suisse



### **Renseignements, devis, échantillons, commande**

Vous nécessitez un devis, un renseignement ou souhaitez passer une commande?  
Merci de nous contacter par téléphone, courriel ou courrier.

Tél : +49 7251 34 88 00  
[claudia.schroeder@archiv-box.de](mailto:claudia.schroeder@archiv-box.de)  
[info@archiv-box.de](mailto:info@archiv-box.de)  
[www.archivbox.com](http://www.archivbox.com)

Hans Schröder GmbH  
Erich-Kessler-Str. 4  
76684 Karlsdorf-Neuthard  
Allemagne

### **Où puis-je trouver les prix des produits ?**

Dans notre boutique en ligne [www.archivbox.com](http://www.archivbox.com), vous trouverez tous les prix actuels des produits. Il suffit de saisir la référence ou le nom du produit dans le champ de recherche. L'article que vous recherchez s'affiche alors immédiatement avec toutes les informations de prix.

Si vous disposez déjà de tous les références, pourquoi ne pas utiliser „Ma liste d'achats“ en haut à droite pour créer immédiatement un panier avec tous les prix des produits souhaités.

### **Nous sommes en plein dedans et rapidement avec vous.**

Le siège de notre entreprise se trouve à Karlsdorf-Neuthard, une commune du Bade-Wurtemberg située près de la région vallonnée du Kraichgau, pratiquement entre Karlsruhe et Heidelberg. Grâce à notre situation géographique favorable au milieu de l'Europe, vos marchandises sont rapidement acheminées là où elles sont nécessaires, quel que soit votre lieu d'archivage.

### **Conditions de livraison et de paiement**

Nos produits sont expédiés depuis notre entrepôt de Karlsdorf-Neuthard par entreprise de transport ou par service de colis international, en fonction du volume et du poids.

Vous pouvez payer les produits commandés via PayPal ou utiliser l'option de paiement sur facture par virement bancaire après réception des marchandises. Si vous le souhaitez, nous pouvons également déposer votre facture sur CHORUS PRO.

Les frais d'expédition d'une commande peuvent être calculés en avance dans notre boutique en ligne [www.archivbox.com](http://www.archivbox.com) déjà dans le panier. Nous serons également heureux de vous informer de tous les détails importants concernant l'expédition par téléphone ou par e-mail.

Nous exécutons toutes les commandes - qu'elles soient petites ou grandes - avec le même soin. Vous ne trouverez pas chez nous de supplément pour quantité minimale ou de valeur de commande minimale.

	Seite
Archivage des collections photographiques	... 4
<b>Boîtes archives</b>	... 6
Boîte de photos Prisma	... 6
Boîte de photos Scala	... 7
Boîte de photos Focus	... 7
Boîte de photos Reflex	... 8
Boîte de photos Illumina	... 9
<b>Cartons, papiers, cartes</b>	... 10
Papier de joaillier (sans réserve alcaline), rouleau et feuilles	... 10
Papier cristal Vista (sans réserve alcaline), rouleau et feuilles	... 11
Chronos papier photos (sans réserve alcaline)	... 12
Chronos carton photos (sans réserve alcaline)	... 13
<b>Feuilles d'album, pochettes, chemises à 4 rabats</b>	... 14
Feuilles d'album Panorama - polypropylène	... 14
Feuilles d'album Panorama - polypropylène - pour dossiers suspendus	... 15
Feuilles d'album SECOL - polyester	... 16
Pochettes d'archivage SECOL - polyester	... 17
Pochettes d'archivage ImageSafe - polypropylène	... 18
Chemises à 4 rabats - papier coton	... 19
Pochettes Facil - papier photos Chronos	... 20
Feuilles d'album Facil - papier photos Chronos	... 21
Pochettes Vista - papier cristal	... 22
Feuilles d'album Vista - papier cristal	... 23
<b>Présentation, montage</b>	... 24
Porte-étiquettes	... 24
Coins de photos	... 24
Colle pour photos, ruban adhésif, plioir, spatulas	... 26
Gants de protection - nitrile, coton, nylon élastique	... 27
<b>Conditions générales de vente</b>	... 28

### Ce qu'il faut savoir sur l'archivage des photographies?

Dans un premier temps, décidez si vous allez utiliser un matériau d'emballage **transparent, semi-transparent ou opaque** (papier, carton ou plastique) pour l'environnement immédiat de l'objet. Cela dépend généralement du type d'objet, de la fréquence et de la manière dont il est consulté, ainsi que des ressources financières dont vous disposez pour l'archivage. Pour éviter les effets chimiques réciproques, ne pas placer plusieurs objets dans un même emballage.

Utilisez des boîtes, feuilles et pochettes de **qualité archives** dans lesquels vos images peuvent être placées ou stockées afin de réduire considérablement les effets des fluctuations climatiques, de la poussière et des gaz nocifs. Assurez-vous que cet emballage de protection a passé le **test d'activité photographique (PAT)**.

Les **emballages en plastique** doivent être physiologiquement sûrs, de pH neutre, sans danger pour les documents, sans plastifiant et sans acide. Les exigences du test PAT doivent être respectées afin de minimiser les effets négatifs sur les matériaux photographiques archivés. Recommandations : Enveloppes, couvertures, pages d'album en polyester, polypropylène ou polyéthylène. Avantages : Transparence tout en réduisant le risque de dommages dus à la saleté, aux empreintes digitales ou aux rayures. En règle générale, **n'utilisez pas de produits en PVC** ou de matériaux non testés contenant des plastifiants. À une température ambiante constante, les emballages en plastique de haute qualité offrent une excellente protection contre les interférences atmosphériques et les réactions de surface dommageables.

Ne stockez pas les **plaques de verre** en position couchée, car leur poids peut entraîner un bris de verre et un écrasement de l'émulsion. Il est préférable d'utiliser des boîtes verticales. Mettez les plaques dans des chemises à rabats et placez-les dans la boîte debout sur le bord, sans les incliner.

Veillez à ce que vos **negatifs et positifs** n'entrent pas en contact direct avec les empreintes digitales et la sueur de la peau, car cela peut provoquer des dommages chimiques et mécaniques irréversibles. Par mesure de précaution, il convient de toujours porter des **gants de protection** propres et fins lors des travaux d'archivage et de montage ainsi que lors du retrait des objets de leur emballage de protection.

La température ne doit pas dépasser 20 °C, sinon les processus chimiques indésirables seront fortement accélérés. L'idéal est une **température de 18 °C ou moins**, et une **humidité relative comprise entre 30 et 40 %**. Une humidité relative supérieure à 60 % met en danger votre matériel d'image, par exemple par la formation de moisissures. Afin de réduire les dommages dus au jaunissement et à la décoloration, évitez autant que possible que les positifs, les négatifs et les diapositives soient **exposés à la lumière** sans entrave.

### À quelles exigences doivent répondre les emballages en papier, carton ou carton pour l'archivage des photos ?

**Exigences:** Le matériau utilisé doit être exempt d'acide, ne pas vieillir et avoir un pH de 7,0 à 8,0 (photos couleur) ou de 7,0 à 9,5 (photos noir et blanc). Le taux d'alpha cellulose pure doit être d'au moins 87% (voir ISO 18902). Les exigences du test PAT doivent être remplies afin de pouvoir exclure tout effet négatif sur les matériaux photographiques archivés.

**Recommandations:** Chemises à rabats, poches, papier photos, papier cristal, sous-chemises, boîtes...

**Avantages:** La perméabilité à l'air empêche le développement d'un microclimat nuisible. En cas de variations de température sur le lieu de stockage, le risque de condensation à l'intérieur de l'emballage peut être fortement réduit.

### À quelles exigences doivent répondre les emballages synthétiques pour l'archivage des photos ?





**Exigences:** Les plastiques doivent être physiologiquement inoffensifs, à pH neutre, résistants aux documents, sans plastifiant ni acide. Les exigences du test PAT doivent être remplies afin de minimiser les effets négatifs sur les matériaux photographiques archivés.

**Recommandations:** Poches, feuilles d'album en polyester, polypropylène ou polyéthylène

**Avantage:** Transparence avec un risque réduit de dommages dus à la saleté, aux empreintes digitales ou aux rayures. À une température ambiante constante, les emballages en plastique de haute qualité offrent une excellente protection contre les interférences atmosphériques et les réactions de surface nocives.

## Comment puis-je trouver des emballages appropriés pour l'archivage des photographies?

Le tableau suivant donne un résumé des produits courants et permet de repérer rapidement les différentes options d'emploi. Pour des questions, contactez-nous par téléphone au +49 (0) 7251-34 88 02 ou par E-mail: [info@archiv-box.de](mailto:info@archiv-box.de)  
Nous sommes à votre entière disposition.

	Emballages en papier / carton				Emballages synthétiques
	Pochettes FACIL en papier photos	Pochettes VISTA en papier cristal	Chemises 4-rabats en papier coton	Boîtes photos en carton archives	Poches, feuilles d'album en plastique
Répond au PAT					
Matériel	100 % Fibres de cellulose	100 % Fibres de cellulose	100 % Fibres de coton	Carton d'archives	Polypropylène (PP), Polyéthylène (PE), Polyester
pH-neutre	✓	✓	✓		✓
Non-acide	✓	✓	✓	✓	✓
Non-tamponné	✓	✓	✓		
Tamponné				✓	
Remarque	Papier CHRONOS Blanc naturel, 80 g/m <sup>2</sup>	Papier cristal transparent et semitransparent, 30 / 40 / 50 / 60 g/m <sup>2</sup>	Papier blanc naturel 90 g/m <sup>2</sup>		Sans plastifiants, transparent, sans acide, stable
Catalogue	Page 20	Pages 11, 22	Page 21	Pages 6 ff.	Pages 14 ff.
Applications	Plaques de verre photos en couleur / négatifs, photos en noir et blanc / négatifs	Photos en couleur / négatifs, photos en noir et blanc / négatifs	Plaques de verre photos en couleur / négatifs, photos en noir et blanc / négatifs	Photos en couleur / négatifs*, photos en noir et blanc / négatifs	Diapositives, photos en couleurs / négatifs photos en noir et blanc / négatifs

\* Conservation dans une boîte tamponnée possible, quand photos et négatifs en couleurs sont emballés directement avec un matériel non-tamponné (p.e. pochettes FACIL en papier chronos, chemises 4 rabats, pochettes VISTA en papier cristal).

## Quelle est la signification du Photographic Activity Test - PAT?

Le Photographic Activity Test - PAT est réalisé par le Rochester Institute of Technology, USA. En ce moment le test PAT est l'évaluation la plus détaillée et rigoureuse pour les systèmes de conditionnement des photographies.

Des tests de simulation long terme sont effectués afin d'analyser entre autres l'influence de l'emballage sur l'émulsion photographique.

Les matériaux d'emballage testés ne doivent pas évoquer ou dépasser une limite définie de changement de densité. Tous les produits qui ont subi le PAT avec succès sont repérés dans ce catalogue avec le pictogramme ci-contre.



## Emballage tamponné de carbonate de calcium ou non-tamponné?

Les photographies en couleur et les négatifs, en particulier, devraient être protégés dans un emballage en papier ou carton sans tampon alcalin de carbonate de calcium afin d'éviter les changements de couleur à long terme qui pourraient survenir au contact des matériaux d'emballage tamponnés.

Les photographies en noir et blanc, par contre, peuvent être stockées dans des environnements tamponnés de carbonate de calcium et non tamponnés. Nous serons heureux de vous conseiller et de vous recommander la solution la mieux adaptée à vos besoins.

## Boîte archives PRISMA

La solution pratique pour photographies, plaques de verre, cartes postales, microfiches, etc. dans les formats 9 x 13, 10 x 15, 13 x 18 cm jusqu' à DIN A5. Cette boîte d'une seule pièce est livrée avec 5 séparateurs fixes et amovibles (Réf. 09905) permettant un classement vertical et thématique. Livrée à plat, elle est montée facilement à la main sans colle ni agrafes.

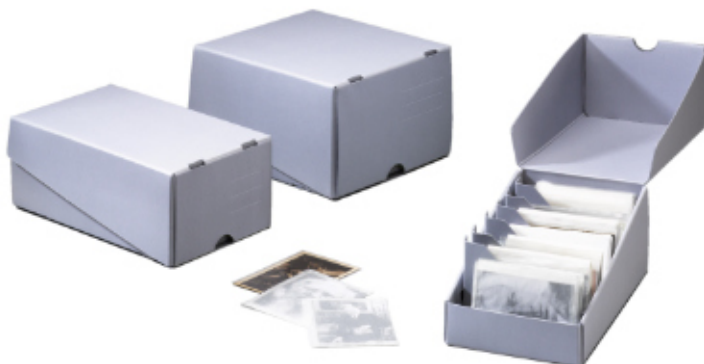

- Une solution dans d'excellentes conditions de conservation
- Capacité Prisma I: ~ 400 photos ou jusqu'à 85 plaques de verre
- Capacité Prisma II: ~ 300 photos ou jusqu'à 75 plaques de verre
- Carton archives qualité Premium, haute teneur en alpha-cellulose
- Permanent, non-acide, pH 7,5 - 9,0, réserve alcaline: ≥ 4 %
- Couleur: gris-bleu
- Conforme au Test d'Activité Photographique (PAT)
- Livraison à plat - montage manuel facile
- Idéal en combinaison avec 3L Porte-étiquettes (p. 24)

## Combinaisons

Comme protection directe de votre matériel photographique nous offrons les pochettes ImageSafe (p.18) en polypropylène, les pochettes FACIL (p. 20) en papier chronos, les chemises à 4 rabats et les pochettes VISTA (p. 22) en papier cristal.





Carton archives Premium

Désignation	Réf.	Format int. / ext. en cm	Pour formats:	Épaisseur	Couleur
Prisma I*	09903	28,5 x 17,0 x 11,8 30,0 x 19,0 x 12,5 avec 6 séparateurs	9x12, 9x13, 10x15	1,3 mm	Bleu-gris
Prisma II*	09905	25,5 x 22,5 x 15,3 27,0 x 24,5 x 16,0 avec 6 séparateurs et supports latéraux	9x12, 9x13, 10x15, 13x18, DIN A5 horizontal	1,4 mm	Bleu-gris

\* Livraison sans poches et cartes postales illustrées



Carton archives Premium-Plus

Format, qualité	Réf.	Format en cm	Spécifications	Couleur
Intercalaires index (Optionnel pour Prisma I)	93492	 15,6 x 11,7	1,0 mm d'épaisseur DIN A6 Set de 3 cartes à onglets	gris
Intercalaires index (Optionnel pour Prisma II)	93495	 21,2 x 15,2	1,0 mm d'épaisseur Set de 3 cartes à onglets	gris

## Boîtes archives SCALA



- Grande accessibilité et plus d'espace avec le rangement vertical
- Idéal pour la conservation de toute sorte de matériel photographique
- Carton d'archives de qualité Premium
- Non-acide, pH-neutre, avec réserve alcaline.
- Montage manuel sans colle, ni agrafes ou d'autres pièces métalliques
- Livrées à plat



Carton archives Premium

Format	Réf.	Format int. en cm	Format ext. en cm	Épaisseur	Couleur
Boîte microfilm	P73004	9,5 x 9,5 x 4,0	10,0 x 10,0 x 4,7	1,0 mm	bleu-gris
10 x 15, DIN A6	P73040	18,5 x 12,0 x 10,0	19,0 x 13,0 x 11,5	1,0 mm	bleu-gris
13 x 18, DIN A5	P73045	22,5 x 15,5 x 10,0	23,5 x 16,5 x 11,0	1,3 mm	bleu-gris
18 x 24, DIN A5 XL	P73050	26,0 x 19,0 x 10,0	26,5 x 20,0 x 11,5	1,3 mm	bleu-gris
24 x 30, DIN A4	P73100	32,0 x 25,0 x 10,0	32,5 x 26,0 x 11,5	1,3 mm	bleu-gris

## Boîtes archives FOCUS



Focus I - Réf. P09945



Focus I - Set - Réf. P09946



Carton archives Premium

Désignation	Réf.	Format int. en cm Formats ext. en cm	Pour formats
Focus I*	09945	30,0 x 5,5 x 5,5 32,0 x 6,7 x 6,0	Diapositives (Petit)
Focus I - Set*	09946	Set: 4 x Focus I (09945) plus 1 x Boîte à couvercle attendant (P46006)	Diapositives (Petit)
Focus II*	09948	29,5 x 7,5 x 7,5 32,0 x 8,2 x 8,2	Diapositives (Medium)
Focus II - Set*	09949	Set: 3 x Focus II (09946) plus 1 x Boîte à couvercle attendant (P46008)	Diapositives (Medium)

\* Livraison sans cadres illustrés

## Boîtes archives REFLEX

Cassette d'archivage compacte d'une seule pièce - pour le stockage sûr et professionnel de documents, photographies, diapositives, négatifs, cartes postales, timbres, pièces de monnaie et bien plus encore. Avec un mécanisme à anneaux stable et de haute qualité.

La cassette d'archives offre de la place pour environ 50 à 80 enveloppes transparentes avec bord de classement. La carte d'archives résistante au vieillissement confère à la cassette d'archives une stabilité et une sécurité élevée. À l'intérieur, deux cartons qualité photo archives blancs, non tamponnés, protègent directement le matériel photographique stocké.



- Étanche à la poussière, empilable, très robuste
- Conforme au Test d'Activité Photographique (PAT)
- Idéal en combinaison avec 3L Porte-étiquettes
- Livraison assemblée à mécanisme de 4 anneaux standards
- Sur demande disponible avec mécanisme de 2 ou 3 anneaux
- Idéal en combinaison avec 3L Porte-étiquettes



Carton archives Premium

Désignation	Réf.	Formats int. / ext. en cm	Pour formats	Épaisseur	Couleur
Reflex I*	09915	32,5 x 31,0 x 6,5 35,0 x 33,0 x 7,0	Mechanisme à 4 anneaux pour feuilles jusqu' à 32,0 x 27,0 cm	1,4 mm	bleu-gris



Carton archives Premium-Plus

Désignation	Réf.	Formats int. / ext. en cm	Pour formats	Épaisseur	Couleur
Reflex II*	PP09915	32,5 x 31,0 x 6,5 35,0 x 33,0 x 7,0	Mechanisme à 4 anneaux pour feuilles jusqu' à 32,0 x 27,0 cm	1,4 mm	gris



Carton archives Premium

Désignation	Réf.	Formats int. / ext. en cm	Pour formats	Épaisseur	Couleur
Reflex DIN A3	09923	45,0 x 40,5 x 6,5 47,5 x 42,5 x 7,0	Mechanisme à 4 anneaux pour feuilles jusqu' à 43,0 x 34,0 cm (DIN A3)	1,4 mm	bleu-gris

\* Livraison sans feuilles d'album illustrées



## Boîtes archives ILLUMINA



Boîte à couvercle attenant pour l'archivage horizontal de collections diverses comme photographies (montées), cartes postales, documents sensibles dans d'excellentes conditions de conservation.

- Ouverture à plat, facilitant la consultation sûre
- Carton archives qualité Premium
- Haute teneur en alpha-cellulose, permanent, non-acide
- pH 7,5 - 9,0, réserve alcaline:  $\geq 4\%$
- Conforme au teste d'Activité Photographique (PAT)
- Livraison à plat - montage manuel facile.
- Idéal en combinaison avec 3L Porte-étiquettes.



Carton archives Premium

Format	Réf.	Formats int. en cm	Formats ext. en cm	Épaisseur	Couleur
9x13	09932	14,5 x 11,0 x 4,0	16,0 x 12,5 x 4,5	1,0 mm	bleu-gris
10x15, DIN A6	09933	16,8 x 12,0 x 4,0	18,4 x 13,5 x 4,5	1,0 mm	bleu-gris
13x18	09934	19,8 x 15,0 x 4,0	21,4 x 16,7 x 4,5	1,0 mm	bleu-gris
18x24	09935	26,0 x 19,5 x 4,5	27,7 x 21,4 x 5,0	1,3 mm	bleu-gris
24x30	09936	31,8 x 26,0 x 4,0	33,5 x 27,7 x 4,8	1,3 mm	bleu-gris
30x40	09937	42,5 x 32,0 x 4,0	44,2 x 33,7 x 4,8	1,3 mm	bleu-gris

## Boîtes archives ILLUMINA - couvercle séparé



Carton archives Premium

Format	Réf.	Formats int. en cm	Formats ext. en cm	Épaisseur	Couleur
40x50	P45006	57,5 x 43,0 x 6,0	59,5 x 45,0 x 6,5	1,4 mm	bleu-gris
50 x 60, DIN A2	P45022	63,5 x 53,0 x 6,0	66,8 x 55,0 x 6,5	1,4 mm	bleu-gris
50 x 70	P45028	91,0 x 66,0 x 6,5	74,0 x 54,0 x 6,5	1,4 mm	bleu-gris
60 x 80, DIN A1	P45030	89,0 x 64,0 x 6,0	66,8 x 55,0 x 6,5	1,4 mm	bleu-gris

**Papier de joaillier, rouleau - sans réserve alcaline, 18 g/m<sup>2</sup>**

Le papier de joaillier est semi-transparent, très fin (18 g/m<sup>2</sup>) et idéal pour couvrir, envelopper, combler et rembourrer objets ou documents fragiles. Il est composé de 100 % de cellulose pur. Le papier est non-acide, blanchi sans chlore et non tamponné.



Réf. 99871-250

blanc, semitransparent, 18 g/m<sup>2</sup>, rouleau de 1 m x 250 m



**Papier de joaillier, feuilles - sans réserve alcaline, 18 g/m<sup>2</sup>**

Le papier de joaillier est semi-transparent, très fin (18 g/m<sup>2</sup>) et idéal pour couvrir, envelopper, combler et rembourrer objets ou documents fragiles, composé de 100 % de cellulose pur, non-acide, blanchi sans chlore et non tamponné, formats individuels sur demande.



blanc, semitransparent, 18 g/m<sup>2</sup>

Réf. 99877-A4	DIN A4, ca. 21 x 29,7 cm*	1 UE = 500 feuilles
Réf. 99877-A3	DIN A3, ca. 29,7 x 42 cm*	1 UE = 500 feuilles
Réf. 99873	50 x 75 cm	1 UE = 500 feuilles
Réf. 99874	75 x 100 cm	1 UE = 500 feuilles

\* pour des raisons techniques, les mesures indiqués peuvent varier légèrement.



**Papier de joaillier, feuilles - avec réserve alcaline, 21 g/m<sup>2</sup>**

Le papier de joaillier est semi-transparent, très fin (21 g/m<sup>2</sup>) et idéal pour couvrir, envelopper, combler et rembourrer objets ou documents fragiles, composé de 100 % de cellulose pur, non-acide, blanchi sans chlore, avec tampon alcalin de calcium-carbonate, formats individuels sur demande.

weiß, semitransparent, 21 g/m<sup>2</sup>

Réf. 98725	75 x 100 cm	1 UE = 500 Blatt
------------	-------------	------------------



**Papier Cristal VISTA , rouleau - sans réserve alcaline, 30 g/m<sup>2</sup>**

Le papier cristal VISTA est translucide et fin, composé de 100 % de cellulose pur, non-acide, non-tamponné, pH env. 6,5, utilisation p.e. comme intercalaire pour documents, plans, dessins, photos, etc., sans chlore et lignine (Kappa < 2), sans métaux et plastifiants, sans azurants optiques



semitransparent, blanc, 30 g/m<sup>2</sup>, rouleau 1 m x 500 lfm

Réf. 99866



**Papier Cristal VISTA , feuilles - sans réserve alcaline, 30 g/m<sup>2</sup>**

Le papier cristal VISTA est translucide et fin, composé de 100 % de cellulose pur, non-acide, non-tamponné, pH env. 6,5, utilisation p.e. comme intercalaire pour documents, plans, dessins, photos, etc., sans chlore et lignine (Kappa < 2), sans métaux et plastifiants, sans azurants optiques, formats individuels sur demande.



semitransparent, blanc, 30 g/m<sup>2</sup>

Réf. 99867	DIN A4, ca. 21 x 29,7 cm*	1 UE = 500 feuilles
Réf. 99863	50 x 75 cm	1 UE = 500 feuilles
Réf. 99864	75 x 100 cm	1 UE = 500 feuilles

\* pour des raisons techniques, les mesures indiqués peuvent varier légèrement.



**Papier archives photos CHRONOS - sans réserve alcaline 100 g/m<sup>2</sup>**

- Utilisation p.e. comme couche intermédiaire de sécurisation dans les collections
- Papier de très haute qualité, blanc naturel sans réserve alcaline
- 100 % pâtes chimiques blanchies à haute teneur d'alpha-cellulose (95-97 %)
- Sans acide et sans azurant optique
- Conforme à la norme ANSI IT 9.16 du Test d'Activité Photographique (PAT)
- Formats individuels disponibles sur demande



Format	Réf.	Format en cm	Grammage	Couleur
DIN A6	09961-2	14,8 x 10,5	100 g/m <sup>2</sup>	blanc naturel
DIN A5	09963	21,0 x 14,8	100 g/m <sup>2</sup>	blanc naturel
DIN A4	09965	29,7 x 21,0	100 g/m <sup>2</sup>	blanc naturel
DIN A3	09973	42,0 x 29,7	100 g/m <sup>2</sup>	blanc naturel
DIN A2	09972	59,4 x 42,0	100 g/m <sup>2</sup>	blanc naturel
DIN A1	09971	84,1 x 59,4	100 g/m <sup>2</sup>	blanc naturel
100 x 72	09974	100,0 x 72,0	100 g/m <sup>2</sup>	blanc naturel

**Papier archives photos CHRONOS - sans réserve alcaline 100 g/m<sup>2</sup>**

- Papier de très haute qualité, blanc naturel sans réserve alcaline
- 100 % pâtes chimiques blanchies à haute teneur d'alpha-cellulose (95-97 %)
- Sans acide et sans azurant optique
- Conforme à la norme ANSI IT 9.16 du Test d'Activité Photographique (PAT)

Réf. 09950

blanc naturel, 100 g/m<sup>2</sup>, 1 m x 100 m, Rouleau

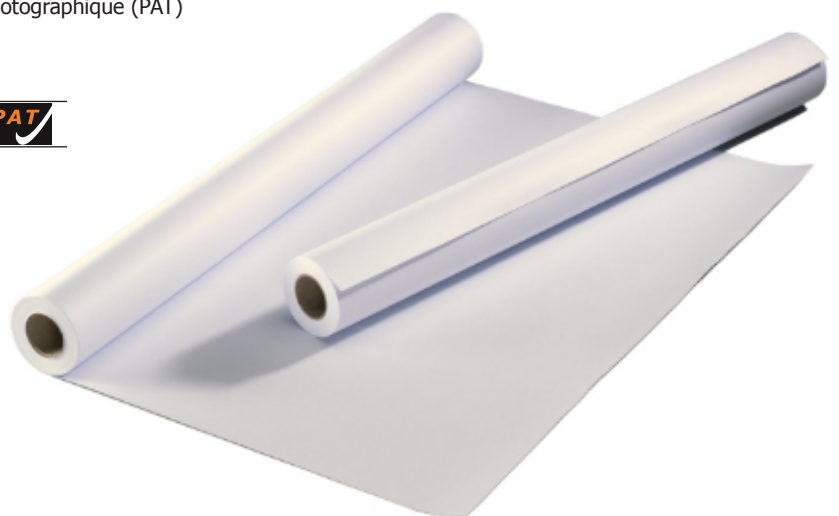

**Carton archives photos CHRONOS - sans réserve alcaline 300 g/m<sup>2</sup>**

- Carton de très haute qualité, blanc naturel sans réserve alcaline
- 100 % pâtes chimiques blanchies à haute teneur d'alpha-cellulose (95-97 %)
- Sans acide et sans azurant optique
- Conforme à la norme ANSI IT 9.16 du Test d'Activité Photographique (PAT)
- Idéal pour le montage et la conservation des documents photographiques avec lesquels un contact alcalin n'est pas souhaitable



Format	Réf.	Format en cm	Grammage	Couleur
DIN A6	09983	14,8 x 10,5	300 g/m <sup>2</sup>	blanc naturel
DIN A5	09985	21,0 x 14,8	300 g/m <sup>2</sup>	blanc naturel
DIN A4	09987	29,7 x 21,0	300 g/m <sup>2</sup>	blanc naturel
DIN A3	09989	42,0 x 29,7	300 g/m <sup>2</sup>	blanc naturel
DIN A2	09992	59,4 x 42,0	300 g/m <sup>2</sup>	blanc naturel
DIN A1	09991	84,1 x 59,4	300 g/m <sup>2</sup>	blanc naturel
100 x 72	09998	100,0 x 72,0	300 g/m <sup>2</sup>	blanc naturel



Format	Réf.	Format en cm	Grammage	Couleur
Carton intercalaire 4 trous/pérforations -> Boîte REFLEX, Réf. 09915	09916	31,7 x 26,0	300 g/m <sup>2</sup>	blanc naturel
Carton séparation pour cadres dias -> Boîte FOCUS, Réf. 09945	09976-1	5,5 x 5,1	300 g/m <sup>2</sup>	blanc naturel
Carton séparation pour cadres dias -> Boîte FOCUS, Réf. 09948	09976-2	7,5 x 7,1	300 g/m <sup>2</sup>	blanc naturel

### Feuilles d'album PANORAMA - polypropylène

- Protection de photos, diapositives, négatifs, cartes postales, cartes de jeux, billets, timbres, autographes etc.
- Le polypropylène utilisé est transparent, sans acide et sans plastifiant.
- Les feuilles ont passé avec succès le Test d'Activité Photographique (PAT) du Rochester Institute of Technology, USA
- Associées aux boîtes à anneaux (-> p.e. boîte REFLEX, page 8), ces feuilles permettent un archivage dans d'excellentes conditions de conservation

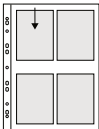
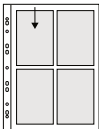
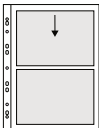
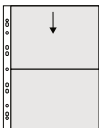
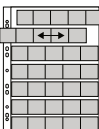
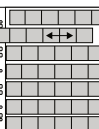
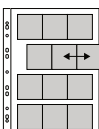
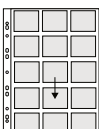
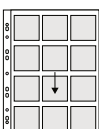
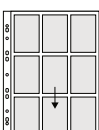
Réf.		Pour formats	Désignation	
91140-25		9 x 13 cm	2 x 4 poches, format à la française, recto et verso, taille poches: 10,4 x 13,3 cm	Taille ext.: 31,0 x 24,3 cm, 95 µm, transparent 1 UE = 25 feuilles
91230-25		10 x 15 cm, Postkarten	2 x 4 poches, format à la française, recto et verso, taille, poches: 10,2 x 15,0 cm	Taille ext.: 31,0 x 24,3 cm, 95 µm, transparent 1 UE = 25 feuilles
91260-25		13 x 18 cm	2 x 2 poches, format oblong, recto et verso, taille poches: 13,3 x 18,0 mm	Taille ext.: 31,0 x 24,3 cm, 95 µm, transparent 1 UE = 25 feuilles
91275-25		DIN A5	2 poches, format oblong, Taille, poches: 153 x 215 mm	Taille ext.: 31,5 x 24,3 cm, 115 µm, transparent 1 UE = 25 feuilles
91330-25		pour négatifs Modèle II	7 bandes pour film/négatifs 35 mm, à 5 photos, taille poches: 19,2 x 4,0 cm	Taille ext.: 30,6 x 23,3 cm, 115 µm, transparent 1 UE = 25 feuilles
91340-25		pour négatifs Modèle III	7 bandes pour film/négatifs 35 mm, à 6 photos, taille poches: 233 x 40 mm,	Taille ext.: 30,3 x 26,0 cm, 115 µm, transparent 1 UE = 25 feuilles
91360-25		pour pellicules en bobine 6 x 7	4 poches pour pellicules en bobine à 3 photos 6 x 7 cm, taille poches: 222 x 70 mm	Taille ext.: 31,1 x 24,1 cm, 115 µm, transparent 1 UE = 25 feuilles
91350-25		5 x 5 cm	15 poches pour diapositives, taille poches: 58 x 56 mm	Taille ext.: 30,6 x 23,3 cm, 120 µm, transparent 1 UE = 25 feuilles
91370-25		6 x 6 cm	12 poches pour diapositives, taille poches: 6,2 x 6,5 cm	Taille ext.: 29,8 x 23,0 cm, 115 µm, transparent 1 UE = 25 feuilles
91390-25		6 x 9 cm	9 poches, format à la française négatifs, cartes de visite, etc. taille poches: 6,6 x 9,2 cm	Taille ext.: 28,6 x 23,2 cm, 115 µm, transparent 1 UE = 25 feuilles

**Remarque:** Tous les films plastiques sont soumis à un processus de vieillissement. La durée de vie des films augmente considérablement si vous accordez aux matériaux le même soin qu' à vos archives. Le plus important est la protection contre les rayons UV, suivie par des températures basses et constantes (environ 15-18°C) et une humidité comprise entre 30 et 40% (humidité relative).



Réf.		Pour formats	Désignation	
91400-25		DIN A4	1 poche, format à la française taille poche: 29,9 x 21,3 cm	Taille ext.: 30,2 x 23,2 cm, 120 µm, transparent 1 UE = 25 feuilles
91422-25		DIN A4	2 x 1 poches, format à la française, recto et verso, taille poches: 31,0 x 21,8 cm	Taille ext.: 31,4 x 24,3 cm, 95 µm, transparent 1 UE = 25 feuilles
91525-25		24 x 30 cm	1 poche, format à la française taille poche: 305 x 245 mm,	Taille ext.: 30,8 x 26,7 cm, 120 µm, transparent 1 UE = 25 feuilles
91550-25		DIN A3	1 poche, format à la française taille poches: : 42,0 x 30,0 cm	Taille ext.: 42,7 x 32,2 cm, 120 µm, transparent 1 UE = 25 feuilles

### Feuilles d'album PANORAMA - pour dossiers suspendus



Réf.		Pour formats	Désignation	
91053-25		10 x 15 cm, cartes postales	4 poches, format oblong, taille poches: : 10,6 x 15,2 cm, barre non incluse	Taille ext.: 31,2 x 24,6 cm, 120 µm, transparent 1 UE = 25 feuilles
91060-25		DIN A4	1 poche, format oblong, taille poches: : 30,4 x 21,8 cm, barre non incluse	Taille ext.: 31,2 x 24,6 cm, 120 µm, transparent 1 UE = 25 feuilles
91064-25		pour bandes négatifs	7 bandes pour film/négatifs 35 mm, à 6 photos taille poches: 235 x 39 mm, barre non incluse	Taille ext.: 30,0 x 26,0 cm, 120 µm, transparent 1 UE = 25 feuilles
H1890		Barre de suspension PENDULA - métal	en métal, complètement recouverte, gris	Longueur 34,7 cm 2 perforations
H1895K		Barre de suspension PENDULA - plastique	en polypropylène, exempt de PVC et de plastifiants, renforcé avec des fibres de verre, noir	Longueur 34,8 cm, 2 perforations



Les feuilles d'album SECOL offrent la plus grande sécurité pour la conservation des tirages et négatifs. Le polyester est chimiquement stable, neutre et parfaitement inerte. La transparence est excellente et la bonne résistance mécanique protège documents, photographies etc. contre plis, déchirures et frottements.

Les feuilles ont 4 perforations standards. Elles sont ultra-transparentes et compatibles p.e. avec la boîte d'archives à anneaux REFLEX (page 8) pour conserver photographies, négatifs, autographes, timbres, cartes de vœux, billets de banque, cartes de visites anciennes et collections diverses.

Les feuilles SECOL sont conformes à la norme ANSI IT 9.16 du Test d'Activité Photographique (PAT), Rochester Institute of Technology, USA

### SECOL Feuilles d'album „AS” - Polyester



Réf.

**Format extérieur des feuilles AS: 31,7 x 26,0 cm**

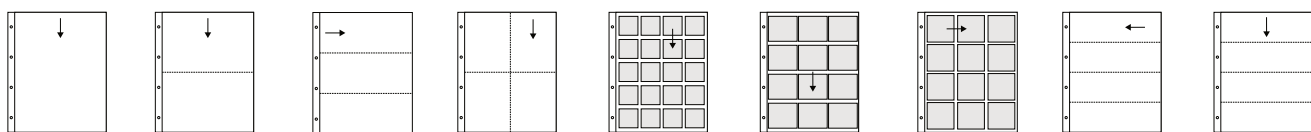

AS200P1SE AS201P2SE AS108P3 AS202P4SE AS205P20SE AS207P12SE AS107P12 AS203S4SE AS300P4FW

AS200P1SE	1 poche format à la française pour DIN 4 (Format poche: 233 x 303 mm)	1 UE = 50 feuilles	
AS201P2SE	2 poches format oblong pour 13 x 18 cm, DIN A5, (Format poches: 233 x 154 mm)	1 UE = 50 feuilles	
AS108P3*	3 poches format oblong pour lettres, cartes postales (Format poches: 102 x 230 mm)	1 UE = 50 feuilles	
AS202P4SE	4 poches format à la française pour 9 x 13 cm, 10 x 15 cm (Format poches: 116 x 154 mm)	1 UE = 50 feuilles	
AS205P20SE	20 poches pour diapositives 5 x 5, encadrées, (Format poches: 57 x 54 mm)	1 UE = 50 feuilles	
AS207P12SE	12 poches pour diapositives 6 x 6, encadrées, (Format poches: 76 x 66 mm)	1 UE = 50 feuilles	
AS107P12*	12 poches pour diapositives 6 x 6, encadrées, (Format poches: 76 x 76 mm)	1 UE = 50 feuilles	
AS203S4SE	4 poches pour pellicule en bobine I (Format poches: 75 x 230 mm)	1 UE = 50 feuilles	
AS300P4FW	4 poches pour pellicule en bobine II (Format poches: 230 x 75 mm)	1 UE = 50 feuilles	
AS204S7SE	7 bandes pour négatifs 35 mm à 6 photos, (Format poches: 42 x 230 mm)	1 UE = 50 feuilles	
AS301P7FW	7 bandes pour négatifs 35 mm à 6 photos, (Format poches: 42 x 230 mm)	1 UE = 50 feuilles	

\* convient également pour l'utilisation avec des rails de suspension (dossiers suspendus)



## SECOL Poches „U-Style“ - Polyester



Épaisseur: 75 µm (0,075 mm)

*Secol*

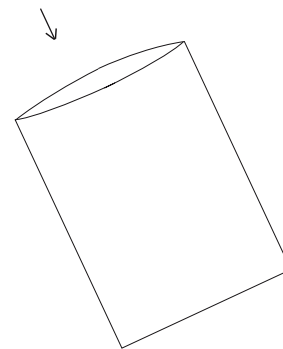

	Taille ext.	
DIN A6	115 x 155 mm	1 UE = 50 feuilles
Réf. P1A6Y75	Ouverture côté court	
DIN A5	160 x 215 mm	1 UE = 50 feuilles
Réf. P1A5Y75	Ouverture côté court	
DIN A4	220 x 305 mm	1 UE = 50 feuilles
Réf. P1A4Y75	Ouverture côté court	
DIN A3	310 x 425 mm	1 UE = 50 feuilles
Réf. P1A3Y75	Ouverture côté court	
DIN A2	430 x 600 mm	1 UE = 50 feuilles
Réf. P1A2Y75	Ouverture côté court	
DIN A1	605 x 845 mm	1 UE = 50 feuilles
Réf. P1A1Y75	Ouverture côté court	



Épaisseur: 100 µm (0,1 mm)

	Taille ext.	
DIN A0	857 x 1207 mm	1 UE = 10 feuilles
Réf. P18571207Y100	Ouverture côté court	

## SECOL Poches „L-Style“ - Polyester



Épaisseur: 75 µm (0,075 mm)

*Secol*

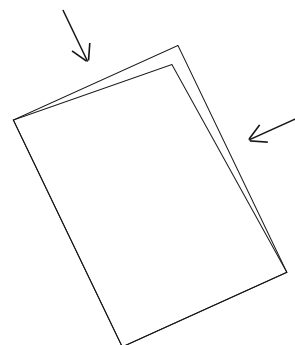

	Taille ext.	
DIN A6	115 x 155 mm	1 UE = 50 feuilles
Réf. CA6Y75	Ouverture côté long et côté court	
13 x 18	134 x 184 mm	1 UE = 50 feuilles
Réf. C134184Y75	Ouverture côté long et côté court	
DIN A5	160 x 215 mm	1 UE = 50 feuilles
Réf. CA5Y75	Ouverture côté long et côté court	
DIN A4	220 x 305 mm	1 UE = 50 feuilles
Réf. CA4Y75	Ouverture côté long et côté court	
DIN A3	310 x 425 mm	1 UE = 50 feuilles
Réf. CA3Y75	Ouverture côté long et côté court	
DIN A2	430 x 600 mm	1 UE = 50 feuilles
Réf. CA2Y75	Ouverture côté long et côté court	
DIN A1	605 x 845 mm	1 UE = 50 feuilles
Réf. CA1Y75	Ouverture côté long et côté court	

## Poches IMAGESAFE - Polypropylène



- Pochettes transparentes de haute qualité
- Protection de photographies, documents, négatifs, diapositives, cartes postales etc.
- 90 µm Polypropylène d'archives transparent, sans acide et sans plastifiant
- PAT avec succès
- Ouverture sur le côté court, 3 côtes fermés
- Disponible pour les formats 9x13, 10x15, 13x18, 18x24, 24x30
- Idéale en combinaison avec boîte de photos "Illumina" ou "Prisma"



Réf.	Format	Format int. en cm / Format ext. en cm		Ouverture	Épaisseur	Emballage
91710	9 x 13	9,5 x 13,5	10,5 x 14,0	Côté court	90 µm (0,09 mm)	1 UE = 100 poches
91722	DIN A6, 10 x 15	10,6 x 15,7	11,4 x 16,2	Côté court	90 µm (0,09 mm)	1 UE = 100 poches
91730	13 x 18	13,3 x 18,4	14,0 x 19,0	Côté court	90 µm (0,09 mm)	1 UE = 100 poches
91740	18 x 24	18,4 x 24,5	19,1 x 25,1	Côté court	90 µm (0,09 mm)	1 UE = 100 poches
91748	DIN A4	22,0 x 29,9	23,2 x 30,5	Côté court	90 µm (0,09 mm)	1 UE = 100 poches
91750	24 x 30	24,3 x 30,3	25,0 x 30,8	Côté court	90 µm (0,09 mm)	1 UE = 100 poches
91775	DIN A3	30,0 x 42,4	31,0 x 43,0	Côté court	120 µm (0,12 mm)	1 UE = 100 poches

## Permanent-Marker „Write-4-all“

- Stylo pointe feutre, encre permanente noire et ultra-fine (0,7 mm)
- Écrit sur toutes les surfaces lisses
- Plastique, papier cristal, photographie, radiographie, verre, CD, DVDs, etc.
- Sèche rapidement
- Résiste à l'eau, à la lumière et au gel
- Usage extérieur possible, étiquettes, vitrines de magasin



Réf. 156-46-ST

noir

## Chemises à 4 rabats en papier coton

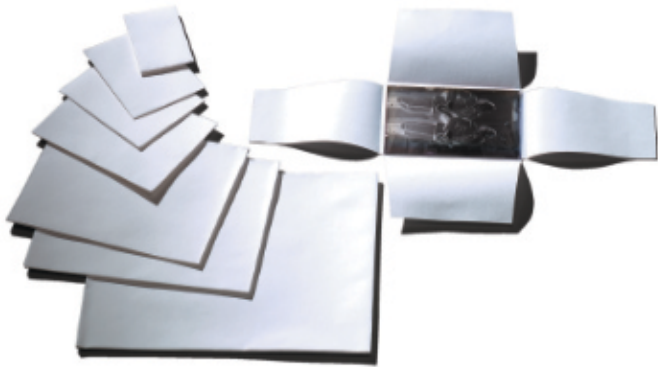

Chemises à 4 rabats pour l'archivage de plaques de verre et photographies. Pour une bonne protection et une manipulation aisée.

En papier permanent, 100% fibres de coton, 90 g/m<sup>2</sup>, blanc nature, non-tamponné, pH 6,8-7,0.

Idéale pour l'archivage vertical p.e. dans la boîte PRISMA

Conforme à la norme ANSI IT 9.16 du Test d'Activité Photographique (PAT) du Rochester Institute of Technology, USA.



Réf.	Format	Grammage	Emballage
99749	6 x 9 cm	90 g/m <sup>2</sup>	1 UE = 100 Chemises
99750	9 x 12 cm	90 g/m <sup>2</sup>	1 UE = 100 Chemises
99751	10 x 13 cm	90 g/m <sup>2</sup>	1 UE = 100 Chemises
99753	10 x 15 cm	90 g/m <sup>2</sup>	1 UE = 100 Chemises
99752	12,2 x 16,5 cm	90 g/m <sup>2</sup>	1 UE = 100 Chemises
99755	13 x 18 cm	90 g/m <sup>2</sup>	1 UE = 100 Chemises
99756	16,7 x 21,8 cm	90 g/m <sup>2</sup>	1 UE = 100 Chemises
99757	18 x 24 cm	90 g/m <sup>2</sup>	1 UE = 100 Chemises
99759	24 x 30 cm	90 g/m <sup>2</sup>	1 UE = 100 Chemises

\* Quantités de commande < 100 chemises sont livrées pliées

## POCHETTES FACIL - Chronos papier archives



Pochettes réalisées en papier photos Chronos de très haute qualité. Le papier est pH-neutre (env. 7,0), sans réserve alcaline, chiffre Kappa < 2 et est fabriqué sans utilisation d'azurant optique. 3 côtés fermés (colle neutre). Idéal en combinaison avec des boîtes de photos (p. e. „Prisma“, „Spectrum“ ou „Illumina“).

Application: Très bonne et sûre protection de photographies, plaques de verre, etc. - protection contre les salissures, les mauvaises manipulations ou contre les influences négatives d'un changement de l'humidité relative.

Le papier photos Chronos a passé avec succès le Test d'Activité Photographique (PAT) du Rochester Institute of Technology, USA.

Veuillez-noter: L'arrière des poches dépasse d'environ 5 à 8 mm de l'avant.



Réf.	Format	Formats int. / ext. en cm		Ouverture	Grammage	Emballage
99803	4,5 x 6,0	4,9 x 6,5	5,5 x 6,9	Côté court	100 g/m <sup>2</sup>	1 UE = 100 poches
99805	6 x 9	6,9 x 9,8	7,1 x 10,4	Côté long	100 g/m <sup>2</sup>	1 UE = 100 poches
99815	9 x 13	9,2 x 13,1	9,5 x 13,5	Côté long	100 g/m <sup>2</sup>	1 UE = 100 poches
99820	10 x 15	10,3 x 15,3	10,5 x 15,9	Côté long	100 g/m <sup>2</sup>	1 UE = 100 poches
99822	CDs/DVDs Blu-rays	11,9 x 12,2	12,5 x 12,5	Côté long	100 g/m <sup>2</sup>	1 UE = 100 poches
99825	13 x 18	13,3 x 18,1	13,6 x 18,7	Côté long	100 g/m <sup>2</sup>	1 UE = 100 poches
99830	DIN A5	15,2 x 21,2	15,5 x 21,9	Côté long	100 g/m <sup>2</sup>	1 UE = 100 poches
99835	18 x 24	18,2 x 24,2	18,5 x 25,0	Côté long	100 g/m <sup>2</sup>	1 UE = 100 poches
99840	DIN A4	21,2 x 30,2	21,5 x 31,0	Côté long	100 g/m <sup>2</sup>	1 UE = 100 poches
99845	24 x 30	24,2 x 30,2	24,5 x 31,0	Côté long	100 g/m <sup>2</sup>	1 UE = 100 poches
99855	30 x 40	30,0 x 40,6	30,3 x 41,3	Côté long	100 g/m <sup>2</sup>	1 UE = 100 poches

## FEUILLES D'ALBUM FACIL - Chronos papier archives



Feuilles d'album réalisées en papier photos CHRONOS 100 g/m<sup>2</sup> opaque de très haute qualité. Le papier est pH-neutre (env. 6,6), sans réserve alcaline, chiffre Kappa < 2 et est fabriqué sans utilisation d'azurant optique, blanc naturel

Le papier photos Chronos a passé avec succès le Test d'Activité Photographique (PAT).

Idéal en combinaison avec la boîte de photos „Reflex“.

Application: Très bonne et sure protection de photographies, négatifs, etc. contre les salissures, les mauvaises manipulations ou le changement de l'humidité relative.



négatifs Réf. 99971-25		7 poches pour film/négatifs 35 mm, taille poches: 235 x 38 mm, taille ext.: 310 x 255 mm	1 UE = 25 feuilles
pellicules en bobine Réf. 99972-25		4 poches pour pellicules en bobine à 3 photos 6 x 7 cm, taille poches: 224 x 70 mm, taille ext.: 310 x 245 mm	1 UE = 25 feuilles
10 x 15 cm, DIN A6 Réf. 99977-25		4 poches, format à la française, taille poches: 105 x 149 mm, taille ext.: 320 x 250 mm	1 UE = 25 feuilles
13 x 18 cm, DIN A5 Réf. 99979-25		2 poches, format oblong, taille poches: 152 x 214 mm, taille ext.: 320 x 250 mm	1 UE = 25 feuilles
DIN A4 Réf. 99980-25		1 poche, format à la française Taille poche: 308 x 217 mm, taille ext.: 320 x 250 mm	1 UE = 25 feuilles

## Crayon graphite "Stabilo All"

A recommander pour inscriptions permanentes sur papier, carton et non-permanentes sur surfaces métaux, verre, plastique etc.  
 Délayable dans l'eau, résistant à la lumière



Stabilo All

Réf. 94740

**Pochettes VISTA - Papier cristal photos**

Le papier cristal des pochettes VISTA est composé de 100 % fibres de cellulose pure. Il est translucide, sans acide, sans chlore, sans lignine et sans plastifiant.

Quant au changement de climat, le papier cristal peut être avantageux par rapport au plastique à cause de sa perméabilité à l'air.

Le papier cristal et la colle utilisée pour fermer les trois côtés ont passés avec succès le Test d'Activité Photographique (PAT) du Rochester Institute of Technology, USA.



Réf.	Pour format	Formats int. / Format ext. en cm		Ouverture	Grammage	Emballage
99665	6 x 6	6,5 x 6,5	7,0 x 7,0	Côté long	40 g/m <sup>2</sup>	1 UE = 100 poches
99670	6 x 9	6,5 x 9,5	7,0 x 10,0	Côté long	40 g/m <sup>2</sup>	1 UE = 100 poches
99675	9 x 12	9,2 x 12,1	9,5 x 12,5	Côté long	40 g/m <sup>2</sup>	1 UE = 100 poches
99635	9 x 13	9,2 x 13,1	9,5 x 13,5	Côté long	40 g/m <sup>2</sup>	1 UE = 100 poches
99640	10 x 15	10,2 x 15,1	10,5 x 15,5	Côté long	40 g/m <sup>2</sup>	1 UE = 100 poches
99603	12 x 16,5	12,0 x 16,5	12,3 x 17,0	Côté long	40 g/m <sup>2</sup>	1 UE = 100 poches
99605	13 x 18	13,3 x 18,4	13,6 x 18,9	Côté long	40 g/m <sup>2</sup>	1 UE = 100 poches
99645	DIN A5	15,3 x 21,5	15,6 x 22,0	Côté long	40 g/m <sup>2</sup>	1 UE = 100 poches
99610	18 x 24	18,3 x 24,5	18,6 x 25,0	Côté long	40 g/m <sup>2</sup>	1 UE = 100 poches
99604	DIN A4	21,2 x 30,5	21,4 x 31,0	Côté long	40 g/m <sup>2</sup>	1 UE = 100 poches
99615	24 x 30	24,3 x 30,2	24,6 x 30,8	Côté long	40 g/m <sup>2</sup>	1 UE = 100 poches
99620	30 x 40	30,0 x 41,0	30,3 x 41,7	Côté long	50 g/m <sup>2</sup>	1 UE = 100 poches
99622	DIN A3	29,8 x 42,8	30,1 x 43,6	Côté long	50 g/m <sup>2</sup>	1 UE = 100 poches
99625	40 x 50	40,3 x 51,3	40,6 x 52,0	Côté long	50 g/m <sup>2</sup>	1 UE = 100 poches
99630	50 x 60	60,9 x 51,3	61,2 x 52,1	Côté court	50 g/m <sup>2</sup>	1 UE = 100 poches

## Feuilles d'album VISTA - Papier cristal photos



Réf.		Pour formats	Désignation	Format, Épaisseur, Unité d'emballage
99680-H		pour négatifs 35 mm	7 bandes pour film / négatifs, 35 mm à 5 photos, taille ext. : 310 x 245 mm	Taille ext.: 31,0 x 25,0 cm, 40 g/m <sup>2</sup> , semitransparent, 1 UE = 100 feuilles
99686-H		pellicule en bobine 6 x 7	4 poches pour pellicule en bobine à 3 photos 6 x 7 cm, taille ext. : 310 x 245 mm	Taille ext.: 31,0 x 24,5 cm, 40 g/m <sup>2</sup> , semitransparent, 1 UE = 100 feuilles
99687-H		10 x15	4 poches pour négatifs/positifs format à la française taille ext. : 310 x 250 mm	Taille ext.: 32,0 x 25,0 cm, 40 g/m <sup>2</sup> , semitransparent, 1 UE = 100 feuilles
99688-H		13 x 18	2 poches pour négatifs/positifs format oblong, taille ext. : 310 x 250 mm	Taille ext.: 32,0 x 25,0 cm, 40 g/m <sup>2</sup> , semitransparent, 1 UE = 100 feuilles
99690-H		DIN A4	1 poche, format à la française, taille ext. : 305 x 234 mm	Taille ext.: 30,5 x 23,4 cm, 40 g/m <sup>2</sup> , semitransparent, 1 UE = 100 feuilles
99695-H		DIN A5	1 poche, format à la française, taille ext. : 220 x 188 mm	Taille ext.: 22,0 x 18,8 cm, 40 g/m <sup>2</sup> , semitransparent, 1 UE = 100 feuilles

### 3L Porte-étiquettes - autoadhésives

Réf. 10310-3L	25 x 75 mm	1 UE (= 12 pièces)
Réf. 10312-3L	25 x 75 mm	1 UE (= 204 pièces)
Réf. 10320-3L	35 x 75 mm	1 UE (= 12 pièces)
Réf. 10322-3L	35 x 75 mm	1 UE (= 200 pièces)
Réf. 10325-3L	35 x 102 mm	1 UE (= 12 pièces)
Réf. 10327-3L	35 x 102 mm	1 UE (= 200 pièces)
Réf. 10335-3L	55 x 102 mm	1 UE (= 6 pièces)
Réf. 10337-3L	55 x 102 mm	1 UE (= 104 pièces)
Réf. 10342-3L	55 x 150 mm	1 UE (= 100 pièces)
Réf. 10350-3L	75 x 150 mm	1 UE (= 3 pièces)
Réf. 10352-3L	75 x 150 mm	1 UE (= 50 pièces)



- Les porte-étiquettes de 3L facilitent l'identification de boîtes, dossiers, tiroirs, etc.
- En polypropylène transparent avec étiquettes amovibles en carton blanc
- Les étiquettes sont présentées en planches utilisables dans tout type d'imprimante
- Les planches sont micro-perforées pour un découpage net et facile
- L'adhésif est sans acide ni solvant

### 3L Conservation Mounting Corners - Coins de montage

- Pour le montage de photos, dessins ou documents sur carton ou passe-partout
- Sans acide ni plastifiant nuisible
- Fabriqués en polypropylène de très haute transparence
- Adhésif acrylique à base aqueuse, sans solvant
- Pas de contact entre photo / document et adhésif
- Conforme à la norme ANSI IT 9.16 du Test d'Activité Photographique (PAT)
- Les coins 01731-3L et 01733-3L sont des coins „Maxi View“

Réf. 01729-3L	19 mm Dim. côtés	1 UE (= 250 coins)
Réf. 01730-3L	32 mm Dim. côtés	1 UE (= 250 coins)
Réf. 01731-3L	32 mm Dim. côtés - MV	1 UE (= 250 coins)
Réf. 01732-3L	75 mm Dim. côtés	1 UE (= 100 coins)
Réf. 01733-3L	75 mm Dim. côtés - MV	1 UE (= 100 coins)

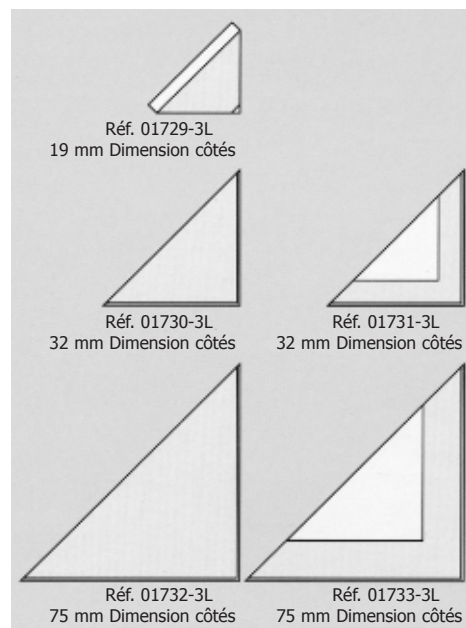



### 3L Pastilles adhésives - Mounting Squares



- Pour fixer photographies, dessins ou documents sur carton, papier ou dans un album
- Adhésif d'archives non-acide
- Dimension de la pastille: 12 x 12 mm
- Placez une languette de fixation à chaque coin de la photo et ôtez la pellicule protectrice

Réf. 01705-3L	12 x 12 mm	1 UE (= 500 pastilles)
---------------	------------	------------------------

### Colle universelle - ökoNORM Pro-Coll

- Colle universelle pour papier, photos, documents etc.
- Écologique, à base d'amidon, non toxique, biodégradable, lavable et réversible avec de l'eau
- Contient seulement conservateur alimentaire
- Recharge (500 ml) disponible - Réf. 72056-OE

Réf. 72051-OE	50ml-ökoNORM Flacon
Réf. 72056-OE	500ml-Recharge



### Colle universelle - Cristal Gomme GUTENBERG

- Depuis plus de 70 ans, la société Gutenberg fabrique des colles non-polluantes pour papier, carton etc.
- Cette colle est composée de gomme arabique véritable, 100% végétale et comme solvant de l'eau.
- Ses composants de base, tous d'origine naturelle, respectent même les papiers les plus fragiles.
- Flacon recharge (300 g) disponible, Réf. 70004-GU

Réf. 70722-GU	60g-Flacon verre GUTENBERG
Réf. 70004-GU	300g Recharge



### HERMA - Ruban adhésif double-face

- Ruban adhésif double face en 7,5 m ou 50 m
- Adhésif sans acide ni solvant
- Dimension du ruban papier 16 mm
- Dimension de l'adhésif 12 mm

Réf. 01081-HE	1 UE (= 12 m)
Réf. 01092-HE	1 UE (= 50 m)



### HERMA - Applicateur de colle TRANSFER - encollage permanent



- Applicateur rechargeable
- Pour un collage précis, droit ou arrondi
- Ruband adhésif sans acide ni solvant
- Dimension: 9 mm x 15 m

Réf. 01013-HE	1 UE (= Applicateur et ruban 15 m)
Réf. 01011-HE	1 UE (= 15 m ruban de recharge)

### HERMA - Applicateur de colle TRANSFER - encollage non-permanent



- Applicateur rechargeable
- Pour un collage précis, droit ou arrondi
- La colle peut être retirée si nécessaire
- Les résidus de colle peuvent être grattés
- Adhésif sans acide ni solvant
- Dimension: 9 mm x 15 m

Réf. 01060-HE	1 UE (= Applicateur et ruban 15 m)
Réf. 01061-HE	1 UE (= 15 m ruban de recharge)

### Ploir



Produit de haute qualité, en os de bovin, polyvalent dans son utilisation, pour plier et produire des chemises d'emballage, pour fixer et presser sur des joints collés, comme aide de construction de boîtes d'archives, etc. Le ploir mesure environ 15 cm de long, les extrémités et les bords sont soigneusement arrondis, le côté pliant est légèrement aiguisé.

Réf. 95300 Ploir longueur 15 cm

### Spatules doubles



Ces outils utiles garantissent une manipulation particulièrement douce et prudente des matériaux sensibles. Les doubles spatules facilitent, par exemple, la manipulation de feuilles de papier minces, l'élimination des résidus de colle, la séparation des photos collées ou collées.

Longueur: 15 cm, Largeur 9 mm, Acier inox V2A, non-magnétique

Réf. 95322	18/10 Acier
Réf. 95342	Recouvert de téflon

## Gants de protection - nitriles



Idéal pour la manipulation de matériel archivistique salissant, pour travaux de nettoyage ou de restauration ou pour éviter un contact direct avec des substances contaminées, chimiques, micro-biologiques ou toxiques. Réduisez le risque de réactions allergiques et portez des gants non-poudrés.

Réf. DA850N0F-M	Gants nitrile, jetables, non-poudrés, sans latex, manche extensible	1 UE = Taille M = 200 pcs., 100 paires
Réf. DA850N0F-L		1 UE = Taille L = 200 pcs., 100 paires
Réf. DA850N0F-XL		1 UE = Taille XL = 180 pcs., 90 paires
Tailles: M / L / XL		Dans boîte dévidoir

## Gants de protection - textiles

Le sel des mains est la principale cause d'endommagement et une source de danger pour photographies, diapositives, négatifs et d'autres documents et objets précieux. Pour se protéger des empreintes digitales et de la saleté, il faut donc garder les mains propres pendant les travaux d'archivage et de montage ainsi que lors du retrait des objets de leur emballage.

Nos gants en coton sont particulièrement respirants et donc très agréables à porter. Une couture en chaîne assure une meilleure durabilité.

Gants légers en nylon-stretch non pelucheux et respirants. Les gants en tricot fin ne comportent pas de coutures irritantes et permettent ainsi une meilleure sensation au bout des doigts. Ils sont lavables, réutilisables et ne montrent aucun signe de faiblesse, même après une utilisation prolongée.

Réf. 92300-9	Tailles: 9, 10, 11*
Réf. 92300-10	
Réf. 92300-11	

Couleur: blanc, 100% coton



Coton

Réf. 92400-7	Tailles: 7, 9, 10**
Réf. 92400-9	
Réf. 92400-10	

Couleur: blanc, nylon-stretch



Nylon-stretch



\* Mesurer la largeur de la main (sans le pouce)

Taille 9 = ca. 90 mm  
 Taille 10 = ca. 100 mm  
 Taille 11 = ca. 110 mm



\*\* Mesurer la circonférence de la main (sans le pouce) au niveau des jointures.

Taille 7 = ca. 190 - 215 mm  
 Taille 9 = ca. 215 - 235 mm  
 Taille 10 = ≥ 235 mm

## Conditions générales de vente

Hans Schröder GmbH  
Erich-Kessler-Str. 4  
76689 Karlsdorf-Neuthard  
Allemagne

info@archiv-box.de  
www.archivbox.com

Registre de commerce: Amtsgericht Mannheim  
Numéro: HRB 231895  
Gerant/e:  
Anselm Schröder, Claudia Schröder  
No. ID TVA: DE812252845

Tél.: +49 (0)7251 - 34 88 00  
Fax: +49 (0)7251 - 34 88 07

### 1. Champ d'application

Les conditions générales de vente suivantes s'appliquent à toutes les commandes passées par des consommateurs et des entrepreneurs par l'intermédiaire de notre boutique en ligne.

Un consommateur est toute personne physique qui conclut une transaction juridique à des fins qui ne peuvent être principalement imputées ni à son activité commerciale ni à son activité professionnelle indépendante. L'entrepreneur est une personne physique ou morale ou une société de personnes dotée de la capacité juridique qui agit dans l'exercice de son activité commerciale ou professionnelle indépendante lorsqu'il conclut une transaction juridique.

En ce qui concerne les entrepreneurs, les présentes CGV s'appliquent également aux relations commerciales futures sans que nous ayons à les consulter à nouveau. Si l'entrepreneur utilise des conditions générales contradictoires ou complémentaires, leur validité est par la présente contredite ; elles ne deviennent partie intégrante du contrat que si nous les avons expressément acceptées.

### 2. Partenaire contractuel, conclusion du contrat

Le contrat d'achat est conclu avec Hans Schröder GmbH.

En plaçant les produits dans la boutique en ligne, nous faisons une offre ferme de conclure un contrat pour ces articles. Vous pouvez tout d'abord placer nos produits dans le panier sans engagement et corriger vos saisies à tout moment avant de passer votre commande ferme en utilisant les outils de correction fournis et expliqués dans le processus de commande. Le contrat est conclu en cliquant sur le bouton de commande pour accepter l'offre pour les produits contenus dans le panier. Immédiatement après l'envoi de la commande, vous recevrez une nouvelle confirmation par e-mail.

### 3. Langue du contrat, stockage du texte du contrat

Les langues disponibles pour la conclusion du contrat sont l'allemand et l'anglais.  
Le texte du contrat n'est pas stocké par nous.

### 4. Conditions de livraison

En plus des prix indiqués pour les produits, il y a des frais d'expédition. Vous trouverez plus d'informations sur les frais d'expédition dans les offres.

Vous avez en principe la possibilité de venir chercher votre collection chez Hans Schröder GmbH, Erich-Keßler-Str. 4, 76689 Karlsdorf-Neuthard, Allemagne aux heures indiquées ci-dessous : Du lundi au vendredi de 9h00 à 16h00 (ou par accord téléphonique) sauf les jours fériés. Veuillez nous informer au moins deux jours ouvrables avant votre enlèvement afin que nous puissions rendre la marchandise disponible à partir de notre entrepôt.

### 5. Paiement

Les modes de paiement suivants sont à votre disposition :

PayPal

Pendant le processus de commande, vous serez redirigé vers le site Web du fournisseur en ligne PayPal. Pour pouvoir payer le montant de la facture via PayPal, vous devez vous y inscrire ou vous inscrire en préalable, légitimer avec vos données d'accès et nous confirmer l'ordre de paiement. Après avoir passé la commande dans la boutique, nous demandons à PayPal d'initier la transaction de paiement. L'opération de paiement sera effectuée automatiquement par PayPal immédiatement après. Vous recevrez de plus amples informations au cours du processus de commande.

Facture / CHORUS PRO

Vous payez le montant de la facture après réception de la marchandise et de la facture par virement bancaire sur notre compte bancaire. Nous nous réservons le droit d'offrir l'achat sur le compte seulement après une vérification de crédit réussie.

### 6. Réserve de propriété

La marchandise reste notre propriété jusqu'au paiement intégral du prix.

Nous nous réservons la propriété de la marchandise jusqu'au paiement intégral de toutes les créances résultant d'une relation commerciale en cours. Vous pouvez revendre la marchandise réservée dans le cours normal des affaires ; vous nous cédez d'avance toutes les créances résultant de cette revente - indépendamment de toute combinaison ou mélange de la marchandise réservée avec une nouvelle marchandise - à hauteur du montant de la facture, et nous acceptons cette cession. Vous restez autorisé à recouvrer les créances, mais nous pouvons également recouvrer nous-mêmes les créances si vous ne respectez pas vos obligations de paiement.

### 7. Avaries de transport

Cela s'applique aux consommateurs :

Si des marchandises présentant des dommages de transport évidents sont livrées, veuillez vous plaindre le plus rapidement possible de ces erreurs auprès du livreur et nous contacter immédiatement. L'échec d'une réclamation ou d'un contact n'a aucune conséquence sur vos droits légaux et leur application, en particulier sur vos droits de garantie. Cependant, vous nous aidez à faire valoir nos propres prétentions à l'encontre du transporteur ou de l'assurance transport.

Cela s'applique aux entrepreneurs :

Le risque de perte accidentelle et de détérioration accidentelle vous sera transféré dès que nous aurons livré les marchandises au transitaire, au transporteur ou à toute autre personne ou institution désignée pour effectuer l'expédition. Pour les commerçants, l'obligation de contrôle et de réclamation prévue au § 377 du Code de commerce allemand (HGB) s'applique. Si vous omettez la notification qui y est prévue, la marchandise est réputée approuvée, à moins que le défaut n'ait pas été identifié lors de l'inspection. Ceci ne s'applique pas si nous avons dissimulé frauduleusement un défaut.

### 8. Garanties

Sauf convention contraire expresse ci-dessous, la responsabilité légale pour vices est engagée. Pour les consommateurs, le délai de prescription des droits de garantie pour les biens d'occasion est d'un an à compter de la livraison de la marchandise. Pour les entrepreneurs, le délai de prescription des droits de garantie est d'un an à compter du transfert des risques ; les délais de prescription légaux pour le droit de recours selon § 478 BGB ne sont pas affectés.

En ce qui concerne les entrepreneurs, seules nos propres données et les descriptions des produits du fabricant figurant dans le contrat sont réputées constituer l'accord sur la qualité des marchandises ; nous n'assumons aucune responsabilité pour les déclarations publiques faites par le fabricant ou autres déclarations publicitaires. Si l'objet de la livraison est défectueux, nous garantissons d'abord à notre choix l'objet de la livraison à l'entrepreneur en réparant le défaut (réparation ultérieure) ou en lui fournissant un objet exempt de défaut (livraison de remplacement).

Les restrictions ci-dessus et le raccourcissement des délais ne s'appliquent pas aux réclamations fondées sur des dommages causés par nous, nos représentants légaux ou nos auxiliaires d'exécution.

- en cas d'atteinte à la vie, à l'intégrité physique ou à la santé
- en cas de manquement intentionnel ou de négligence grave aux obligations et d'intention frauduleuse
- en cas de manquement à des obligations contractuelles essentielles, dont l'exécution est indispensable à la bonne exécution du contrat et dont le cocontractant peut régulièrement se prévaloir (obligations cardinales)
- dans le cadre d'une promesse de garantie, s'il en est convenu ainsi
- dans la mesure où le champ d'application de la loi sur la responsabilité du fait des produits a été élargi.

### 9. Responsabilité

En cas de dommages causés par nous, nos représentants légaux ou nos auxiliaires d'exécution, nous sommes toujours responsables sans limitation.

- en cas d'atteinte à la vie, à l'intégrité physique ou à la santé,
- en cas de manquement intentionnel ou de négligence grave,
- dans le cas de promesses de garantie, si elles ont été convenues, ou
- dans la mesure où le champ d'application de la loi sur la responsabilité du fait des produits a été élargi.

En cas de violation d'obligations contractuelles essentielles à la bonne exécution du contrat et au respect desquelles le partenaire contractuel peut régulièrement se prévaloir (obligations cardinales) en raison d'une légère négligence de notre part, de la part de nos représentants légaux ou de nos auxiliaires d'exécution, la responsabilité est limitée au dommage prévisible au moment de la conclusion du contrat, dont la survenance est normalement prévisible. Dans le cas contraire, les droits à dommages et intérêts sont exclus.

### 10. Le règlement des différends

La Commission européenne met à disposition une plate-forme de résolution des litiges en ligne, que vous pouvez consulter à l'adresse suivante : <https://ec.europa.eu/consumers/odr/>.

Nous sommes prêts à participer à une procédure d'arbitrage extrajudiciaire devant une instance d'arbitrage des consommateurs. L'organisme d'arbitrage des consommateurs responsable est l'Allgemeine Verbraucherschlichtungs-stelle des Zentrums pour Schlichtung e.V., Straßburger Straße 8, 77694 Kehl am Rhein, Allemagne, [www.verbraucher-schlichter.de](http://www.verbraucher-schlichter.de).

### 11. Dispositions finales

Si vous êtes entrepreneur, le droit allemand s'applique à l'exclusion de la Convention des Nations Unies sur les contrats de vente internationale de marchandises. Si vous êtes commerçant au sens du Code de commerce allemand, personne morale de droit public ou fonds spécial de droit public, le for exclusif pour tous les litiges résultant de relations contractuelles entre nous et vous est notre siège social.